



GHID PENTRU ELABORAREA, REDACTAREA ȘI PREZENTAREA LUCRĂRII DE DISERTAȚIE

Programele de studii:

*Master Controlul și expertiza produselor alimentare,
Management în industria alimentară, alimentație publică și nutriție specială,
Managementul igienei, controlul calității produselor alimentare și asigurarea sănătății populației,
Managementul securității mediului și siguranță alimentară*
- Valabil începând cu anul universitar 2023-2024 -

LUCRAREA DE DISERTAȚIE (pentru programe de studii: Master Controlul și Expertiza Produselor Alimentare - MCEPA, Management în industria alimentară, alimentație publică și nutriție specială - MIAPNS, Managementul igienei, controlul calității produselor alimentare și asigurarea sănătății populației - MICCPAASP, Managementul securității mediului și siguranță alimentară - MSMSA) reprezintă o lucrare oficială cu valoare de lucrare științifică publicată, care poate fi ulterior studiată și utilizată drept sursă bibliografică.

Conform hotărârii Biroului Senatului Universității „Ștefan cel Mare” din Suceava nr. 52/11.02.2011 privind prevenirea plagiatului în cadrul Universității „Ștefan cel Mare” din Suceava studenții vor putea să susțină lucrarea de disertație numai după depunerea unei declarații olografe pe proprie răspundere, prin care își asumă răspunderea pentru originalitatea lucrării. De asemenea, lucrarea de disertație va fi verificat cu serviciul de detectare a similitudinii *Turnitin* care va indica procentul de plagiat al lucrării. Odată demonstrat cu probe concrete, plagiatul atrage după sine exmatricularea din examenul de disertație sau anularea Diplomei de master, dacă dovada că lucrarea este copiată se face după absolvirea de către student a examenului de disertație.

Condiții obligatorii pentru tehnoredactarea lucrării de disertație

- Lucrarea de disertație va fi redactat în format electronic folosind aplicația MS Office Word.
- Se vor folosi obligatoriu diacriticele specifice limbii române.

Formatări la nivel de pagină, paragraf și caracter:

- Dimensiunea paginii: A4.
- Marginile paginii: stânga: 3,5 cm, dreapta: 2,5 cm, sus: 2,5 cm, jos: 2,5 cm.
- Numerotare pagini:
 - numărul de pagină se va insera în subsolul paginii, cu aliniere la dreapta, font Times New

Roman, 10, scris normal;

- alte conținuturi (Nume capitol ...) din subsolul paginilor (în afara numărului de pagină) se scriu cu font Times New Roman de 10, Italic, cu aliniere la stânga.
- Conținutul documentului va avea o spațiere între rânduri de 1,5, cu excepția tabelor unde se va folosi o spațiere la un rând.
 - Titlurile de capitol se vor scrie cu Times New Roman, 16, Bold, centrat, majuscule. Capitolul va începe întotdeauna de pe primul rând al unei pagini.
 - Subtitlurile se vor scrie cu Times New Roman, 12, Bold, aliniere stânga-dreapta (Justified), la un rând distanță față de sfârșitul subcapitolului anterior și fără alt rând față de conținutul subcapitolului la care se referă.
 - Textul normal se va scrie cu Times New Roman, 12, aliniere stânga-dreapta (Justified).
 - Primul rând al fiecărui paragraf va avea o indentare de 1,25 cm.
 - Denumirile științifice ale speciilor se scriu cursiv (*Italic*).
 - Prescurtările (acronimele) se folosesc doar după ce au fost explicate prima dată în text (ex. OMG – Organisme Modificate Genetic).
 - Pasajele preluate din documentația bibliografică trebuie să conțină obligatoriu referințele bibliografice. Dacă un fragment dintr-o lucrare este citat integral, textul astfel preluat trebuie plasat între ghilimele. În acest caz trebuie făcută o referință privind sursa chiar după textul citat. Citarea în text se face, de fiecare dată, prin includerea între paranteze rotunde a numelui primului autor și a anului de apariție urmând ca datele complete ale lucrării să fie redată în lista bibliografică. Exemplu: pentru un singur autor (Popescu, 2016); doi autori (Popescu și Ionescu, 2016); mai mulți autori (Popescu și colab., 2016). Referințele bibliografice electronice (pagini Web) se inserează în text cu cifre arabe între paranteze rotunde (1), adresa completă a site-ului fiind trecută la sfârșitul documentului la secțiunea **Surse electronice**.
 - Adresarea trebuie să fie directă și impersonală, caracteristică lucrărilor științifice. Se va folosi persoana a III-a singular și se va evita folosirea persoanei întâi, singular sau plural. Astfel, o formulare de genul: "*Prezenta lucrare este structurată în cinci capitole.*" este de preferat celei de forma: "*Am structurat prezenta lucrare în cinci capitole.*"
 - Toate ecuațiile, graficele, tablele, figurile vor fi numerotate și vor avea obligatoriu o legendă sau o scurtă descriere a acestora, precum și specificarea sursei de proveniență. Imaginile/figurile trebuie să aibă o rezoluție foarte bună.

Exemplu ecuație:

$$\sum_{i=1}^n i^3 = \left(\frac{n(n+1)}{2}\right)^2 \quad (1.1)$$

Pentru editarea ecuațiilor matematice și a reacțiilor chimice se va utiliza obligatoriu editorul de ecuații existent în aplicația Word.

Exemplu de imagine inserată în lucrare:



Figura 1.1. Malaxorul cu axul brațului de frământare înclinat: 1 - cuvă; 2 -

Exemplu de tabel inserat în lucrare:

Se va lăsa un rând liber între textul de deasupra și titlul tabelului.

Tabelul 1.1. Compoziția chimică a laptelui la diferite specii de animale de fermă

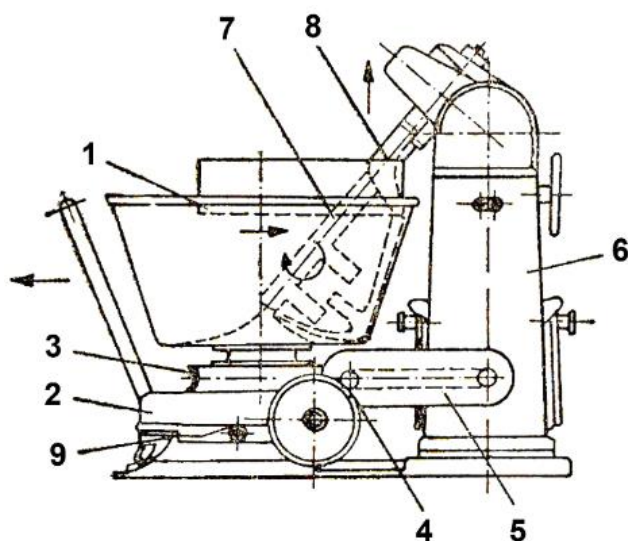
Componenți din lapte, [%]					
Specia	SU	Grăsimi	Lactoză	Cazeină	Proteină
Vacă	10,7				
Oaie	9,9				
Capră	12,8				
Iapă	16,8				

- Anexele se vor numera distinct în cadrul documentului (ANEXA 1,) și vor fi atașate la sfârșitul acestuia, indiferent de forma lor.
- Imprimarea tuturor paginilor lucrării se va realiza față-verso.

STRUCTURA LUCRĂRII DE DISERTAȚIE

Copertă și prima pagină.

Pagina de titlu - se va trece doar titlul lucrării.

Cuprins - va conține lista completă a capitolelor, subcapitolelor și anexelor, cu indicarea paginilor de început.

Rezumat – în limba română și limba engleză: o scurtă prezentare (1 pagină) a importanței studiului, nivelului actual de cunoaștere, scopul lucrării, contribuțiile proprii ale autorului în realizarea temei abordate.

Introducere - aceasta va conține: importanța și actualitatea temei abordate, pe plan internațional și național; obiectivele generale ale lucrării de disertație, incluzând considerentele generale privind alegerea temei; prezentarea rezumativă a contribuțiilor originale. Este foarte importantă argumentarea alegerii temei. Introducerea nu se numerotează ca și capitol.

Parte teoretică - conține toate fundamentele teoretice pe care se bazează realizarea proiectului de disertație. Va cuprinde informația bibliografică necesară înțelegerii și efectuării cercetărilor personale. Capitolele și subcapitolele conțin date de referință (date din cărți, manuale, tratate, monografii) combinate cu ultimele descoperiri în domeniu (articole din reviste științifice, **de preferință din ultimii 5 ani**).

Cercetări personale - prezintă activitatea personală și rezultatele originale ale studiului. Această parte trebuie structurată astfel:

Materiale și metode de lucru – sunt enunțate și descrise pe scurt dacă sunt metode clasice, bine cunoscute și descrise amănunțit dacă sunt metode noi, modificate.

Rezultate și discuții este cel mai amplu capitol în care sunt prezentate rezultatele obținute în urma cercetărilor efectuate. Pentru o mai ușoară vizualizare a rezultatelor obținute acestea se pot prezenta sintetic sub formă de tabele și grafice. Se recomandă ca aceleași date să fie redată numai sub una din cele două forme și nu în ambele forme. Rezultatele obținute se interpretează din punct de vedere științific și se compară cu alte rezultate asemănătoare din literatura de specialitate studiată.

Concluzii – se enunță clar câteva concluzii bazate pe datele obținute din cercetările personale efectuate.

Bibliografie. Se vor menționa aici toate sursele bibliografice folosite în cadrul lucrării, de unde să reiasă autorul acesteia, anul apariției, titlul lucrării, revista/editura unde a fost publicată lucrarea.

Exemplu:

(Soletska și Krasota, 2016) - Soletska A., Krasota A., 2016, *Prospects of applying vacuum technology in the manufacture of culinary poultry meat products*, Food and Environment Saftey, 15(1): 3-9.

Lista bibliografică va fi aranjată în ordine alfabetică, după primul autor. Se specifică toți autorii articolului, cărții, cu respectarea întocmai a ordinii înscrise în lucrare. În cazul în care avem două sau mai multe lucrări scrise de același autor acesteavor fi trecute în ordine cronologică. Referințele bibliografice de pe internet vor conține obligatoriu adresa de web a sursei, autorul și titlul lucrării dacă este posibil acest lucru.

Exemplu de scriere a referinței electronice:

- (1) - <https://www.nestle.com/brands/cereals/breakfast-cereals>, consultat la data de
- (2) -

Bibliografia nu se va numerota ca și capitol al proiectului de diplomă.

Anexe.

Număr de pagini estimat: în total între 30 și 50 de pagini.

PREZENTAREA LUCRĂRII DE DISERTAȚIE

Susținerea lucrării de disertație face parte din examenul de finalizare a studiilor universitare de masterat. Pentru susținerea acestuia studentul masterand își va pregăti o prezentare realizată în Microsoft Office PowerPoint din conținutul lucrării care să păstreze proporțiile lucrării, constând în 15-20 diapozitive, care să facă obiectul unei prezentări de maxim 10 minute. Diapozitivele nu vor conține mult text (8-10 rânduri care să exprime 4-5 idei). Se vor insera imagini, grafice și tabele relevante, care să susțină prezentarea orală a ideilor. Prezentarea se va face liber, fără a se citi de pe ecran. Proporția recomandată între text și imagini este 50:50.

Prezentarea PowerPoint impune existența obligatorie a unui prim diapozitiv care va conține numele instituțiilor de afiliere, titlul lucrării, tipul lucrării (Lucrare de disertație), numele cadrului didactic coordonator, numele absolventului, un diapozitiv cu cuprinsul lucrării, un diapozitiv cu Scopul și Obiectivele lucrării de disertație și 10-15 diapozitive cu text, tabele, figuri (prin care se vor prezenta acele aspecte ale lucrării ce se doresc a fi comunicate comisiei). Prezentarea va conține în final 1-2 diapozitive cu concluzii.

MULT SUCCES!